

DAFTAR PUSTAKA

- Abell, E., & Gecas, V. (1997). Guilt, shame, and family socialization: A retrospective study. *Journal of Family Issues*, 18(2), 99-123.
- Andreas, D. (2018, December 10). *LSI: 34 Persen Warga Nilai Suap dan Gratifikasi Hal Wajar*. Diambil kembali dari tirto.id: <https://tirto.id/lsi-34-persen-warga-nilai-suap-dan-gratifikasi-hal-wajar-dbuh>
- Ansofino, dkk. (2016). *Buku Ajar Ekonometrika*. Yogyakarta: Deepublish
- Aron, A., Aron, E. N., & Coups, E. J. (2013). *Statistics Psychology*. Upper Sadle River.
- Azwar, S. (2004). *Metode Penelitian*. Yogyakarta: Pustaka Pelajar
- Azwar, S. (2015). *Reliabilitas dan Validitas*. Yogyakarta: Pustaka Pelajar.
- Azwar, S. (2015). *Sikap Manusia: Teori dan Pengukurannya (Edisi Kedua)*. Yogyakarta: Pustaka Pelajar Offset.
- Azwar, S. (2017). *Penyusunan Skala Psikologi (Edisi 2)*. Yogyakarta: Pustaka Pelajar
- Beatty, S. E., Kahle, L. R., & Homer, P. (1991). Personal values and gift-giving behaviors: A study across cultures. *Journal of Business Research*, 22, 149-157.
- Cheung, M. F. Y., & To, W. M. (2019). An extended model of value-attitude-behavior to explain Chinese consumers' green purchase behavior. *Journal of Retailing and Consumer Services*, 50, 145–153.
- Cooper, C., & Rothmann, I. (2013). *Organizational and work psychology: Topics in applied psychology*. Routledge.
- Dunn, E. W., Aknin, L. B., & Norton, M. I. (2008). Spending Money on Others Promotes Happiness. *Science*, 319(5870), 1687–1688.
- Falah, F. (2012). *Perilaku korupsi di mata mahasiswa*. Semarang: Fakultas Psikologi Universitas Islam Sultan Agung Semarang.
- Field, M. J., & Lo, B. (2009). *Conflict of interest in medical research, education, and practice*. National Academies Press.
- Fu, W., Koo, W., & Kim, Y. K. (2014). Chinese-inspired products: Value-attitude-behavior. *International Journal of Marketing Studies*, 6(3), 76.
- Han, H., Hwang, J., Lee, M. J., & Kim, J. (2019). Word-of-mouth, buying, and purchase intentions for eco-cruises: Exploring the function of norm activation and attitude-behavior. *Tourism Management*, 70, 430–443.
- Hirschman, I. M., & Kahle, L. R. (1988). A structural equation test of the value-attitude-behavior hierarchy. *Journal of Personality and social Psychology*, 54(4), 638.



- Hoyer, W. D., MacInnis, D. J., & Pieters, R. (2013). *Consumer behavior*. Ohio: Cengage Learning.
- Husted, B. W. (1999). Wealth, culture, and corruption. *Journal of international business studies*, 30(2), 339-359.
- Ismail, H. F. (2018). *Statistika Untuk Penelitian Pendidikan dan Ilmu-ilmu Sosial*. Jakarta: Prenadamedia Group.
- Jacobs, K., Petersen, L., Hörisch, J., & Battenfeld, D. (2018). Green thinking but thoughtless buying? An empirical extension of the value-attitude-behaviour hierarchy in sustainable clothing. *Journal of Cleaner Production*.
- Jayawardhena, C. (2004). Personal values' influence on e-shopping attitude and behaviour. *Internet research*, 14(2), 127-138.
- Jex, S. M. (2002). *Organizational Psychology: A Scientist-Practitioner Approach*. New York: John Wiley & Sons, Inc.
- Komisi Pemberantasan Korupsi. (2015). *Pengantar Gratifikasi*. Jakarta: Direktorat Pendidikan dan Pelayanan Masyarakat.
- Lee, H.-J., & Lyu, J. (2016). Personal values as determinants of intentions to use self-service technology in retailing. *Computers in Human Behavior*, 60, 322–332.
- Lynn, M. (2009). Individual differences in self-attributed motives for tipping: Antecedents, consequences, and implications. *International Journal of Hospitality Management*, 28(3), 432–438.
- Lynn, M. (2015). Service gratuities and tipping: A motivational framework. *Journal of Economic Psychology*, 46, 74-88.
- Mayet, C., & Pine, K. J. (2010). *The psychology of gift exchange*. University of Hertfordshire.
- Maio, G. R., & Olson, J. M. (1995). Relations between values, attitudes, and behavioral intentions: The moderating role of attitude function. *Journal of experimental social psychology*, 31(3), 266-285.
- Milfont, T. L., Duckitt, J., & Wagner, C. (2010). A cross-cultural test of the value–attitude–behavior hierarchy. *Journal of Applied Social Psychology*, 40(11), 2791-2813.
- O'Shaughnessy, J. (2012). *Consumer behaviour: Perspectives, findings and explanations*. Macmillan International Higher Education.



a, I. P. A. A., & Jayantika, I. G. (2018). *Panduan Penelitian Eksperimen dan Analisis Statistik Dengan SPSS*. Yogyakarta: Deepublish.

(2011). The impact of situational influences on corruption in organizations. *Journal of Business Ethics*, 100(1), 85-101.

- Ruffle, B. J. (1999). Gift giving with emotions. *Journal of economic behavior & organization*, 39(4), 399-420.
- Ruyadi, Y., Syarif, E., & Sofyan, I. (2016). Gratifikasi dan Pelayanan Sipil: Suatu Fenomena Sosial dalam Kehidupan Masyarakat. *SOSIETAS*, 6(1).
- Santoso, S. (2010). *Statistik multivariat*. Jakarta: Elex Media Komputindo.
- Schiffman, L. G., & Wisenblit, J. (2015). *Consumer Behaviour (Global Edition)*. Kendallville: Pearson Educated Limited.
- Schwartz, S. H. (2012). *An overview of the Schwartz theory of basic values*. Online readings in Psychology and Culture, 2(1), 11.
- Schwartz, S. H. (2016). *Coding and analyzing PVQ-RR data (instructions for the revised Portrait Values Questionnaire)*. DOI: <https://doi.org/10.13140/RG.2.35393.56165>.
- Schwartz, S. H., & Bardi, A. (2001). Value hierarchies across cultures: Taking a similarities perspective. *Journal of cross-cultural Psychology*, 32(3), 268-290.
- Schwartz, S. H., dkk., (2012). Refining the theory of basic individual values. *Journal of personality and social psychology*, 103(4), 663.
- Sihombing, S. O. (2016, August). Antecedent Factors of Attitude toward Corruption: an Empirical Study of Indonesian Students Context. In *6th International Conference on Educational, Management, Administration and Leadership*. Atlantis Press.
- Steidlmeier, P. (1999). Gift giving, bribery and corruption: Ethical management of business relationships in China. *Journal of business ethics*, 121-132.
- Tatarko, A., & Mironova, A. (2016). *Values and attitudes towards corruption: A cross-cultural study in four european countries*. National Research University Higher School of Economics.
- Tempo.co. (2016, February 18). *Banyak Gratifikasi di Sekolah, Ibu Ini Ajak Anaknya Demo*. Diambil kembali dari Tempo.co: <https://metro.tempo.co/read/746201/banyak-gratifikasi-di-sekolah-ibu-ini-ajak-anaknya-demo/full&view=ok>
- Verhezen, P. (2014). From a Culture of Gifts to a Culture of Exchange (of gifts): An Indonesian Perspective on Bribery. *Antropologi Indonesia*.
- Wolfenbarger, M. F., & Gilly, M. C. (1991). The Relationship of Gender to Gift-Giving Attitudes:(Or, Are Men Insensitive Clods?). *ACR Gender and Consumer Behavior*.



LAMPIRAN



Optimization Software:
www.balesio.com

Lampiran 1: Skala Penelitian

Salam sejahtera,

Semoga Anda senantiasa berada dalam limpahan rahmat-Nya.

Saya Jelita Azzura Rizqullah, mahasiswa Program Studi Psikologi Fakultas Kedokteran Universitas Hasanuddin. Saat ini, saya sedang melakukan penelitian sebagai salah satu pemenuhan kelulusan saya di jenjang studi S-1. Penelitian ini berjudul “Sikap terhadap Tindakan Gratifikasi ditinjau dari *Basic Human Values*”. Penelitian ini bertujuan untuk mengetahui pengaruh nilai-nilai personal pada sikap terhadap tindakan gratifikasi mahasiswa Psikologi Unhas. Penelitian ini juga bertujuan untuk mengetahui jenis-jenis nilai-nilai personal yang melatarbelakangi sikap terhadap tindakan gratifikasi mahasiswa Psikologi Unhas

Penelitian ini terdiri atas 2 tahap, yaitu tahap pengambilan data kuantitatif (berupa pengisian kuesioner ini) serta pengambilan data kualitatif (berupa *interview* terhadap beberapa orang berdasarkan hasil dari pengambilan data kuantitatif serta kesediaan responden yang terkait). Adapun keikutsertaan Anda dalam penelitian ini bersifat sukarela atau tanpa adanya paksaan dari pihak manapun.

Dengan demikian, saya memohon kerja sama Anda dalam menjawab serangkaian pernyataan yang terlampir. Tidak ada jawaban yang benar atau salah dalam menjawab serangkaian pernyataan yang terlampir, sehingga kejujuran Anda sesuai dengan keadaan Anda yang sebenarnya akan sangat membantu saya. Mohon Anda juga mengisi identitas Anda pada kolom yang tersedia. Semua informasi yang Anda sampaikan akan saya jamin kerahasiaannya dan hanya akan digunakan untuk kepentingan penelitian ini.

Atas partisipasi dan waktu yang Anda luangkan, saya mengucapkan terima kasih.

Hormat saya,

Jelita Azzura Rizqullah



LEMBAR PERSETUJUAN (*INFORMED CONSENT*) PARTISIPAN

Saya yang bertanda tangan di bawah ini :

Nama :

Usia :

Pekerjaan :

Menyatakan persetujuan saya untuk ikut serta sebagai partisipan dalam penelitian yang berjudul “Sikap terhadap Tindakan Gratifikasi ditinjau dari *Basic Human Values*”, yaitu penelitian yang bertujuan untuk mengetahui pengaruh nilai-nilai personal pada sikap terhadap tindakan gratifikasi mahasiswa Psikologi Unhas. Penelitian ini juga bertujuan untuk mengetahui nilai-nilai personal apa saja yang melatarbelakangi sikap terhadap tindakan gratifikasi mahasiswa Psikologi Unhas. Saya menyatakan bahwa keikutsertaan saya dalam penelitian ini saya lakukan secara sukarela atau tanpa paksaan dari pihak manapun. Saya juga menyadari bahwa penelitian ini terdiri atas 2 tahap, namun penelitian ini bersifat sukarela, sehingga saya memiliki hak untuk mengundurkan diri dari penelitian bahkan setelah penelitian ini dimulai.

Saya menyadari dan memahami bahwa data yang saya berikan dan yang akan digunakan memuat informasi-informasi yang jelas tentang diri saya. Walaupun demikian, berbagai informasi tersebut saya perkenankan kepada peneliti untuk dipergunakan sesuai dengan kepentingan dan tujuan penelitian.

Makassar, Desember 2019

Partisipan

(_____)



IDENTITAS RESPONDEN

Nama / Inisial :

Usia :

Jenis Kelamin :

Angkatan :

Saya terlahir dengan suku :

Saya merasa saya menginternalisasi suku :

Skala 1

PETUNJUK PENGISIAN

1. Skala ini terdiri atas 57 item. Pernyataan-pernyataan di bawah ini mendeskripsikan beberapa orang secara singkat.
2. Adapun terdapat beberapa kolom pilihan jawaban, yaitu:
 - **Sama sekali tidak mirip dengan saya**
 - **Tidak mirip dengan saya**
 - **Sedikit mirip dengan saya**
 - **Agak mirip dengan saya**
 - **Mirip dengan saya**
3. Silahkan Anda membaca setiap deskripsi dan pikirkan tentang seberapa mirip atau tidak orang tersebut dengan Anda.
4. Berilah tanda silang (X) dalam kotak sebelah kanan yang menunjukkan seberapa mirip orang dalam deskripsi dengan Anda.

Mohon periksa kembali jawaban Anda. Pastikan tidak ada kolom yang Anda lewatkan.



No.	SEBERAPA MIRIP ORANG INI DENGAN ANDA?	Sama sekali tidak mirip dengan saya	Tidak mirip dengan saya	Sedikit mirip dengan saya	Agak mirip dengan saya	Mirip dengan saya
1	Penting baginya untuk membentuk cara pandang secara mandiri.					
2	Penting baginya bahwa negaranya aman dan stabil.					
3	Penting baginya untuk memiliki saat-saat yang menyenangkan					
4	Penting baginya untuk menghindari membuat orang lain jengkel					
5	Penting baginya bahwa pihak yang lemah dan rentan di masyarakat seyogianya dilindungi.					
6	Penting baginya bahwa orang lain melakukan apa yang dia katakan sebagai keharusan untuk mereka lakukan.					
7	Penting baginya untuk tidak berpikir dirinya lebih pantas mendapatkan yang lebih baik daripada orang lain					
8	Penting baginya untuk memelihara alam					
9	Penting baginya agar tidak ada satu orang pun yang pernah mempermalukan dirinya.					
	Penting baginya untuk mencari hal yang berbeda untuk dilakukan					



11	Penting baginya untuk mengurus kebutuhan orang yang dekat dengannya.					
12	Baginya, penting untuk memiliki kekuasaan yang diperoleh dari uang					
13	Sangat penting baginya untuk menghindari penyakit dan menjaga kesehatannya.					
14	Penting baginya untuk bersikap toleran pada semua tipe orang dan kelompok					
15	Penting baginya untuk tidak pernah melanggar peraturan					
16	Penting baginya untuk membuat keputusan sendiri tentang hidupnya.					
17	Penting baginya untuk memiliki ambisi dalam hidup.					
18	Penting baginya untuk mempertahankan nilai-nilai dan cara berpikir tradisional					
19	Penting baginya bahwa orang yang dia kenal memiliki kepercayaan penuh padanya					
20	Penting baginya untuk menjadi kaya raya					
21	Penting baginya untuk ikut serta dalam aktivitas menjaga alam.					
	Penting baginya untuk tidak pernah mengganggu orang lain					



23	Penting baginya membangun pendapatnya sendiri					
24	Penting baginya untuk mempertahankan citra dirinya di muka umum.					
25	Penting baginya untuk membantu orang yang berarti bagi dirinya					
26	Penting baginya untuk merasa dirinya aman dan terjamin					
27	Penting baginya untuk menjadi teman yang dapat diandalkan dan dipercaya					
28	Baginya, penting untuk mengambil risiko yang dapat membuat hidup lebih mengasyikkan					
29	Penting baginya memiliki kekuasaan untuk membuat orang melakukan apa yang dia inginkan					
30	Penting baginya untuk merencanakan kegiatannya sendiri.					
31	Penting baginya untuk mengikuti aturan bahkan ketika tidak ada yang mengawasi					
32	Penting baginya untuk menjadi sangat sukses					
33	Penting baginya untuk mengikuti adat istiadat keluarga atau ritual					
	amanya					
	enting baginya untuk mendengarkan dan memahami					



	orang yang berbeda dengan dirinya.					
35	Penting baginya memiliki negara kuat yang dapat melindungi warganya.					
36	Penting baginya untuk menikmati kesenangan hidup.					
37	Penting baginya bahwa setiap orang di dunia memiliki kesempatan yang setara dalam hidup					
38	Penting baginya untuk bersikap rendah hati					
39	Penting baginya untuk mencari tahu dan memahami sesuatu secara mandiri					
40	Penting baginya untuk menghormati praktik tradisi budayanya.					
41	Penting baginya untuk menjadi satu-satunya orang yang memberitahu orang lain apa yang harus dilakukan					
42	Penting baginya untuk menaati semua aturan hukum					
43	Penting baginya untuk mendapatkan segala macam pengalaman baru.					
	Penting baginya untuk memiliki barang-barang mahal yang dapat memperlihatkan kekayaannya.					



45	Penting baginya untuk melindungi alam dari kerusakan dan polusi.					
46	Penting baginya untuk mengambil setiap kesempatan untuk bersenang-senang					
47	Penting baginya untuk memberi perhatian pada setiap kebutuhan orang yang disayanginya.					
48	Penting baginya agar orang mengakui apa yang telah ia capai					
49	Penting baginya untuk tidak pernah direndahkan					
50	Penting baginya apabila Negeranya dapat melindungi Negara itu sendiri dari semua ancaman					
51	Penting baginya untuk tidak pernah membuat orang lain marah					
52	Penting baginya bahwa setiap orang diperlakukan secara adil, bahkan pada orang yang tidak ia kenal					
53	Penting baginya untuk menghindari segala hal yang berbahaya					
54	Penting baginya untuk puas dengan apa yang ia miliki dan tidak meminta lebih					
	Penting baginya bahwa dirinya dapat diandalkan sepenuhnya oleh semua teman dan keluarganya.					



56	Penting baginya untuk bebas memilih sendiri apa yang dia lakukan.					
57	Penting baginya untuk menerima orang lain bahkan ketika ia tidak sependapat dengan mereka					

21.8.16 Translated by Maria Santi Widyartini maria.santi@ui.ac.id with aid of

Novika Grasiawaty

Fahmi R. Juwita

Nursetya Afini



Skala 2

PETUNJUK PENGISIAN

1. Berikut terlampir 46 item pernyataan terkait sikap Anda terhadap tindakan Gratifikasi
2. Mohon Anda menjawab setiap pernyataan sesuai dengan keadaan Anda yang sebenarnya dengan memberi **tanda silang (X)** pada kolom pilihan jawaban yang tersedia di samping soal dengan keterangan pilihan sebagai berikut:
 - **Sangat Tidak Sesuai (STS)**
 - **Tidak Sesuai (TS)**
 - **Netral (N)**
 - **Sesuai (S)**
 - **Sangat Sesuai (SS)**
3. Mohon periksa kembali jawaban Anda. Pastikan tidak ada kolom yang Anda lewatkan.

No.	Item	STS	TS	N	S	SS
1	Memberikan parcel/hadiah hari raya kepada bos adalah hal yang benar					
2	Saya pikir merupakan hal yang salah memberikan “uang rokok” kepada pegawai pelayanan publik setelah mereka melayani saya					
3	Saya sedih melihat orang yang menerima parcel/hadiah hari raya dari bawahan					
4	Saya miris melihat pegawai negeri yang menerima “uang rokok”					
5	Saya akan memberikan hadiah kepada dosen sebagai tanda terima kasih saya					
6	Saya kecewa melihat orang tua murid memberikan hadiah kepada wali kelas anaknya					
	Saya pikir memberikan dosen hadiah sebagai tanda terima kasih					
	erupakan hal yang salah					
	ya marah apabila seseorang memberikan parcel/hadiah hari					
	ya ke rekan kerjanya					



9	Apabila saya adalah seorang bawahan, saya akan memberikan parcel/hadiah hari raya kepada bos saya					
10	Saya bangga melihat orang tua yang memberikan hadiah tanda terima kasih kepada pegawai negeri					
11	Merupakan hal yang salah apabila seorang pejabat membayarkan tiket perjalanan temannya (yang juga seorang pejabat) untuk acara reuni SMA mereka					
12	Menerima parcel/hadiah hari raya dari bawahan adalah hal yang benar					
13	Saya tidak akan memberikan hadiah kepada dosen sebagai tanda terima kasih saya					
14	Saya tidak senang apabila orang memberikan hadiah tanda terima kasih kepada pegawai negeri					
15	Apabila saya adalah seorang bos, saya tidak akan menerima parcel/hadiah hari raya					
16	Apabila bos saya berulang tahun, saya tidak akan memberikannya hadiah					
17	Memberikan hadiah kepada wali kelas pada penerimaan rapor bukanlah hal yang salah					
18	Saya merasa kecewa apabila pejabat menerima tiket perjalanan (untuk keperluan personal) dari sesama rekan pejabatnya					
19	Saya senang apabila seorang pegawai memberikan hadiah kepada bosnya yang sedang berulang tahun					
20	Memberikan hadiah kepada bos pada hari ulang tahunnya bukanlah hal yang salah					
21	Apabila saya adalah seorang bos, saya akan menerima parcel/hadiah hari raya					
22	Saya senang ketika seorang bos menerima hadiah ulang tahun dari bawahannya					
	Apabila saya seorang pejabat, saya akan menerima pemberian tiket perjalanan dari teman saya (yang juga pejabat) untuk acara reuni SMA kami					



24	Apabila saya adalah seorang bos, saya akan menolak hadiah dari bawahan saya					
25	Merupakan hal yang tepat apabila kita memberikan uang kepada pegawai pelayanan publik sebagai tanda terima kasih kita					
26	Memberikan hadiah “anniversary” kepada bos dan pasangannya bukanlah merupakan hal yang salah					
27	Saya sedih ketika seorang bos menerima hadiah ulang tahun dari bawahannya					
28	Apabila bos saya berulang tahun, saya akan memberikannya hadiah					
29	Ketika bos saya dan pasangannya sedang merayakan “anniversary”nya, saya akan memberikan mereka hadiah					
30	Saya senang melihat orang tua murid memberikan hadiah kepada wali kelas anaknya					
31	Ketika bos saya dan pasangannya sedang merayakan “anniversary”nya, saya tidak akan memberikan mereka hadiah					
32	Ketika saya memberikan uang kepada pegawai pelayanan publik karena telah melayani saya, saya merasa senang					
33	Saya akan memberikan uang kepada pegawai pelayanan publik yang melayani saya dengan baik					
34	Apabila saya menjadi pegawai pelayanan publik, saya akan menerima “uang rokok” yang masyarakat berikan kepada saya					
35	Saya akan memberikan “uang rokok” kepada pegawai pelayanan publik setelah mereka melayani saya					
36	Saya kecewa melihat orang-orang yang enggan memberikan hadiah kepada wali kelas yang telah mengajar siswanya					
37	Apabila saya adalah seorang wali kelas, saya akan menerima hadiah yang diberikan oleh orang tua murid pada saat penerimaan raport					
	Saya jengkel melihat guru yang tidak mau menerima hadiah dari orang tua muridnya					



39	Apabila saya seorang pejabat, saya akan memberikan hadiah kepada sesama pejabat yang telah berjasa kepada saya					
40	Saya senang melihat pegawai negeri yang menolak pemberian hadiah					
41	Apabila saya adalah seorang bawahan, saya tidak akan memberikan parcel/hadiah hari raya kepada bos saya					
42	Saya bangga melihat guru yang tidak mau menerima hadiah dari orang tua muridnya					
43	Apabila saya seorang pejabat, saya akan memberikan hadiah kepada sesama pejabat yang telah berjasa kepada saya					
44	Saya senang kepada orang yang melakukan tugasnya dengan baik, namun menolak hadiah yang diberikan					
45	Saya tidak senang apabila seorang pegawai memberikan hadiah kepada bosnya yang sedang berulang tahun					
46	Saya jengkel terhadap orang yang tidak memberikan hadiah kepada wali kelas yang telah mengajarnya					

Apakah Anda bersedia untuk menjadi partisipan untuk tahap selanjutnya dari penelitian ini (berikan tanda silang (X) pada salah satu kotak)?

IYA

TIDAK

Jika Anda menjawab “Iya”, mohon Anda mengisi identitas Anda di bawah ini:

Nomor Telepon/Whatsapp :

ID LINE :

TERIMA KASIH ATAS KERJA SAMA ANDA



Lampiran 2: Uji Daya Diskriminasi Item

Diskriminasi Daya Item Skala *Personal Values Questionnaire-Revised* (PVQ-RR)

- *Self-enhancement*

Item-Total Statistics

	Scale Mean if Item Deleted	Scale Variance if Item Deleted	Corrected Item-Total Correlation	Cronbach's Alpha if Item Deleted
PVQ6	37.65	36.596	.260	.775
PVQ9	36.96	36.199	.335	.766
PVQ12	38.60	34.691	.435	.755
PVQ17	36.86	36.690	.341	.765
PVQ20	37.24	33.822	.502	.747
PVQ24	36.80	35.580	.468	.753
PVQ29	38.25	33.145	.520	.744
PVQ32	36.42	37.097	.421	.759
PVQ41	38.13	36.007	.308	.770
PVQ44	38.98	35.207	.439	.755
PVQ48	37.75	34.431	.457	.752
PVQ49	36.98	34.837	.487	.750

- *Self-transcendence*

Item-Total Statistics

	Scale Mean if Item Deleted	Scale Variance if Item Deleted	Corrected Item-Total Correlation	Cronbach's Alpha if Item Deleted
PVQ5	71.72	61.745	.486	.857
PVQ7	72.67	62.198	.290	.869
PVQ8	71.67	60.919	.572	.854
PVQ11	72.26	62.366	.383	.862
PVQ14	71.55	61.972	.509	.856
PVQ19	72.01	61.330	.410	.861
PVQ21	72.03	61.119	.477	.857
PVQ25	71.43	62.612	.531	.856
PVQ27	71.46	63.276	.484	.858
PVQ34	71.75	60.876	.581	.853
PVQ37	71.54	62.640	.481	.857
PVQ38	71.47	61.631	.604	.853
PVQ45	71.89	60.948	.555	.854
PVQ47	71.79	62.212	.458	.858
PVQ52	71.51	60.911	.631	.852
PVQ54	72.16	60.825	.419	.861
PVQ55	72.05	61.574	.438	.859
PVQ57	71.96	61.395	.489	.857



- **Openness to Change**

Item-Total Statistics

	Scale Mean if Item Deleted	Scale Variance if Item Deleted	Corrected Item-Total Correlation	Cronbach's Alpha if Item Deleted
PVQ1	45.89	29.771	.374	.801
PVQ3	45.22	31.227	.375	.800
PVQ10	46.02	28.333	.512	.788
PVQ16	45.67	29.429	.485	.791
PVQ23	45.87	28.569	.551	.785
PVQ28	46.16	27.926	.517	.788
PVQ30	45.75	28.780	.505	.789
PVQ36	45.53	29.577	.452	.794
PVQ39	45.75	29.437	.488	.791
PVQ43	45.67	28.840	.539	.786
PVQ46	46.22	30.067	.284	.812
PVQ56	45.62	30.141	.418	.797

- **Conservation**

Item-Total Statistics

	Scale Mean if Item Deleted	Scale Variance if Item Deleted	Corrected Item-Total Correlation	Cronbach's Alpha if Item Deleted
PVQ2	57.77	43.957	.451	.809
PVQ4	57.80	45.841	.282	.821
PVQ13	57.66	44.022	.485	.807
PVQ15	58.02	43.360	.545	.803
PVQ18	58.78	45.676	.290	.820
PVQ22	58.01	44.679	.392	.813
PVQ26	57.56	44.925	.477	.808
PVQ31	58.04	44.175	.441	.810
PVQ33	58.15	43.707	.399	.813
PVQ35	57.61	44.676	.508	.807
PVQ40	58.02	43.699	.472	.808
PVQ42	58.07	43.749	.460	.809
PVQ50	57.79	44.172	.440	.810
PVQ51	57.96	44.184	.416	.812
PVQ53	57.72	43.000	.541	.803



Diskriminasi Daya Item Skala Sikap terhadap Tindakan Gratifikasi

Item-Total Statistics

	Scale Mean if Item Deleted	Scale Variance if Item Deleted	Corrected Item-Total Correlation	Cronbach's Alpha if Item Deleted
STTG1	138.19	356.184	.398	.919
STTG2	138.38	357.949	.214	.921
STTG3	137.78	351.988	.456	.918
STTG4	138.69	354.461	.321	.920
STTG5	137.88	350.488	.489	.918
STTG6	137.98	355.297	.376	.919
STTG7	137.66	351.440	.480	.918
STTG8	137.32	358.289	.346	.919
STTG9	138.41	351.613	.505	.918
STTG10	138.43	350.053	.536	.918
STTG11	137.79	357.844	.289	.920
STTG12	138.23	353.259	.507	.918
STTG13	137.79	353.894	.454	.918
STTG14	137.90	350.203	.549	.917
STTG15	137.93	346.232	.603	.917
STTG16	137.83	352.290	.492	.918
STTG17	137.90	352.498	.450	.918
STTG18	138.13	351.232	.451	.918
STTG19	137.96	354.680	.456	.918
STTG20	138.84	383.952	-.500	.926
STTG21	137.93	348.779	.593	.917
STTG22	137.86	351.455	.544	.918
STTG23	138.16	352.679	.447	.918
STTG24	137.92	349.513	.564	.917
STTG25	138.37	350.311	.490	.918
STTG26	138.08	353.952	.389	.919
STTG27	137.72	353.012	.467	.918
STTG28	138.04	351.130	.554	.917
STTG29	138.38	350.567	.481	.918
STTG30	138.14	351.142	.554	.917
STTG31	138.28	353.012	.428	.919
STTG32	138.22	350.996	.472	.918
STTG33	138.22	350.201	.477	.918
STTG34	138.90	355.878	.323	.920
STTG35	138.78	352.562	.430	.919
STTG36	138.75	361.839	.207	.921
STTG37	138.17	349.838	.567	.917
STTG38	138.68	359.755	.284	.920
STTG39	137.95	350.340	.536	.918
STTG40	138.36	352.544	.464	.918
STTG41	138.16	351.227	.542	.918
STTG42	138.33	350.095	.530	.918
STTG43	138.00	351.012	.520	.918
STTG44	138.85	352.802	.427	.919
STTG45	137.93	354.097	.483	.918
STTG46	138.84	361.880	.215	.920



Validitas Skala *Personal Values Questionnaire-Revised* (PVQ-RR)

- **Self-enhancement**

Other fit measures

Metric	Value
Root mean square error of approximation (RMSEA)	0.077
RMSEA 90% CI lower bound	0.059
RMSEA 90% CI upper bound	0.095
RMSEA p-value	0.008
Standardized root mean square residual (SRMR)	0.060
Hoelter's critical N ($\alpha = .05$)	164.001
Hoelter's critical N ($\alpha = .01$)	189.729
Goodness of fit index (GFI)	0.943
McDonald fit index (MFI)	0.910
Expected cross validation index (ECVI)	0.421

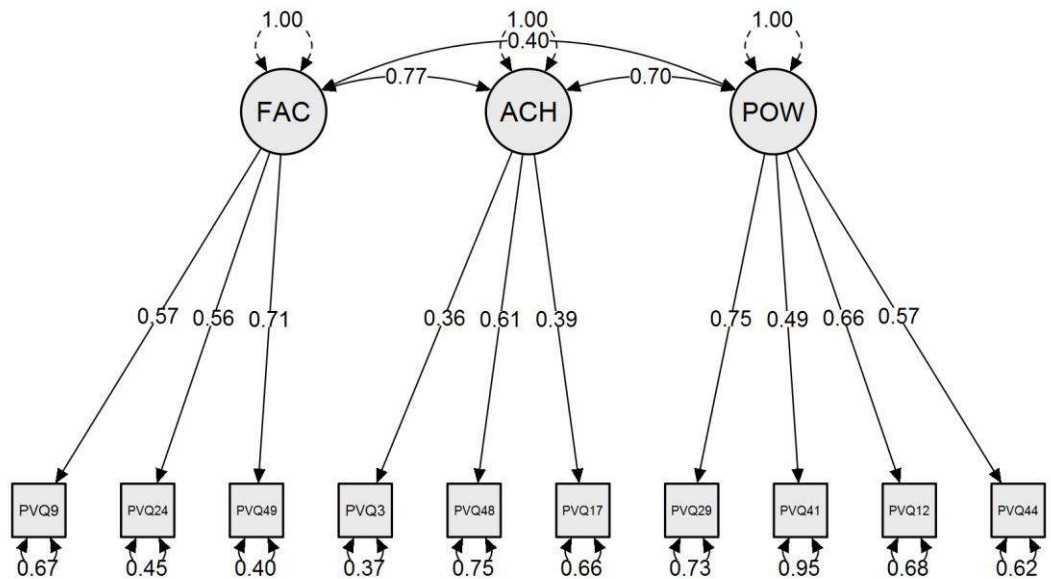

- **Self-transcendence**

Other fit measures

Metric	Value
Root mean square error of approximation (RMSEA)	0.080
RMSEA 90% CI lower bound	0.071
RMSEA 90% CI upper bound	0.090



Other fit measures

Metric	Value
RMSEA p-value	9.661e -8
Standardized root mean square residual (SRMR)	0.061
Hoelter's critical N ($\alpha = .05$)	130.882
Hoelter's critical N ($\alpha = .01$)	142.035
Goodness of fit index (GFI)	0.876
McDonald fit index (MFI)	0.688
Expected cross validation index (ECVI)	1.316

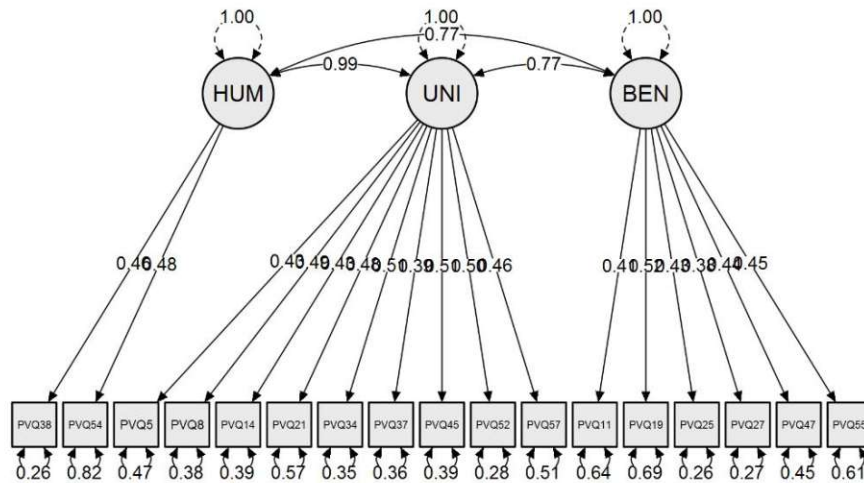

- Openness to Change

Other fit measures

Metric	Value
Root mean square error of approximation (RMSEA)	0.067
RMSEA 90% CI lower bound	0.051
RMSEA 90% CI upper bound	0.084
RMSEA p-value	0.039
Standardized root mean square residual (SRMR)	0.052
Hoelter's critical N ($\alpha = .05$)	185.532
Hoelter's critical N ($\alpha = .01$)	211.483
Goodness of fit index (GFI)	0.945
McDonald fit index (MFI)	0.911
Expected cross validation index (ECVI)	0.458



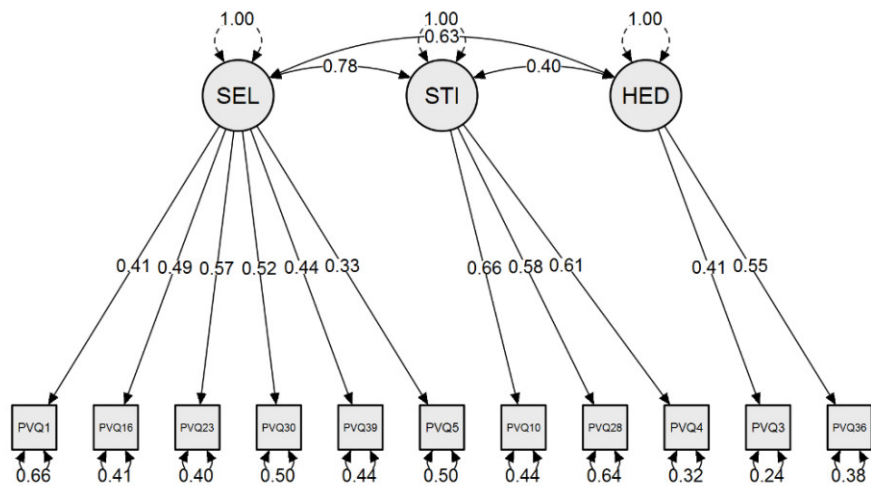

- **Conservation**

Other fit measures

Metric	Value
Root mean square error of approximation (RMSEA)	0.073
RMSEA 90% CI lower bound	0.060
RMSEA 90% CI upper bound	0.086
RMSEA p-value	0.002
Standardized root mean square residual (SRMR)	0.060
Hoelter's critical N ($\alpha = .05$)	159.152
Hoelter's critical N ($\alpha = .01$)	177.460
Goodness of fit index (GFI)	0.924
McDonald fit index (MFI)	0.848
Expected cross validation index (ECVI)	0.688

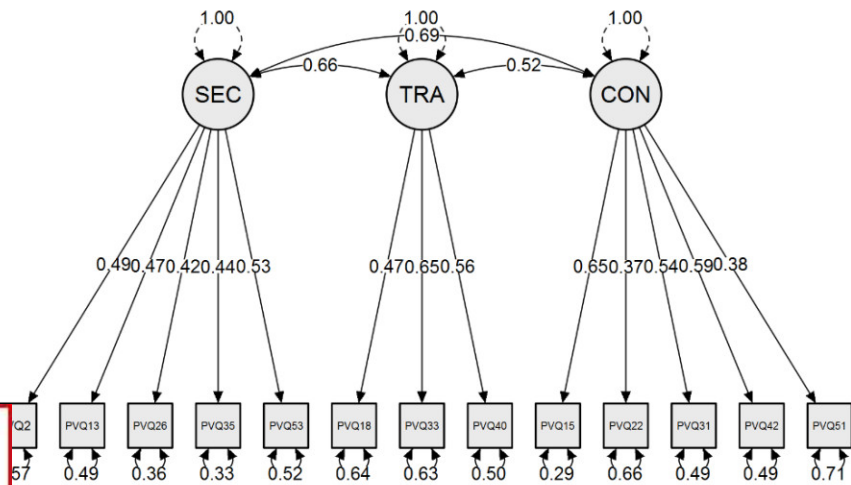

Validitas Skala Sikap terhadap Tindakan Gratifikasi

RMSEA

Model	RMSEA	LO 90	HI 90	PCLOSE
Default model	,078	,072	,085	,000
Independence model	,165	,160	,171	,000

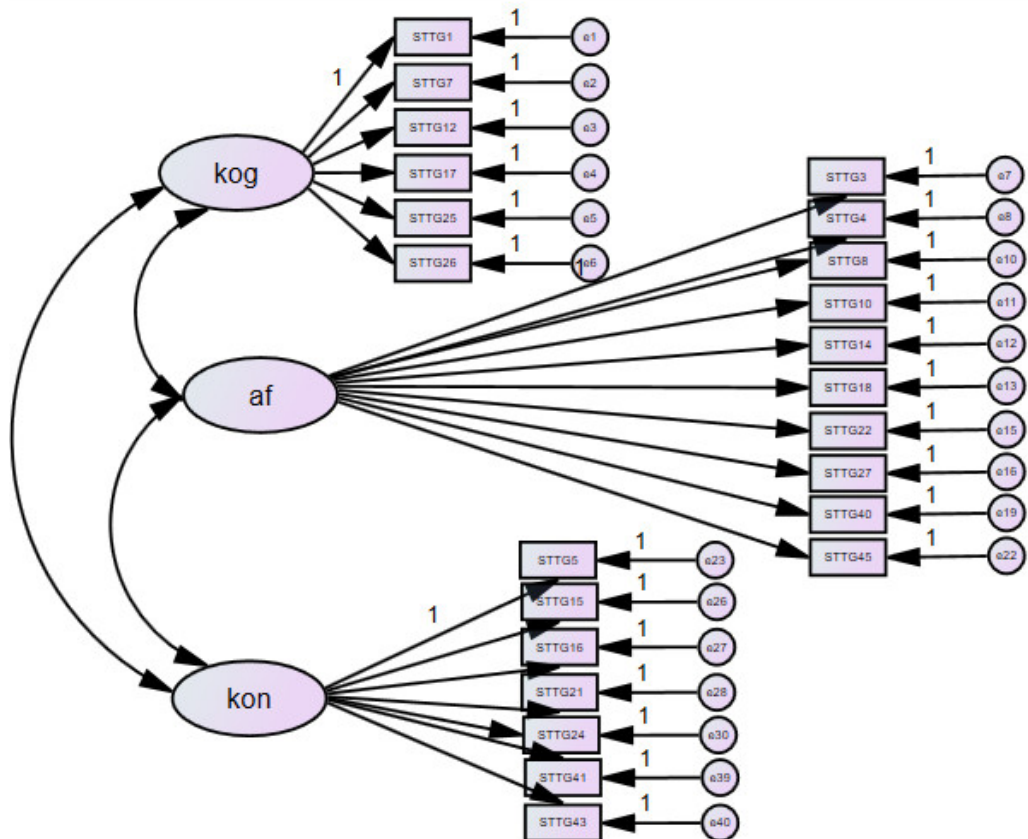

Lampiran 4: Uji Reliabilitas

Reliabilitas Skala *Personal Values Questionnaire-Revised* (PVQ-RR)

- *Self-enhancement*

Reliability Statistics

Cronbach's Alpha	N of Items
.748	10

- *Self-transcendence*

Reliability Statistics

Cronbach's Alpha	N of Items
.849	17

- *Openness to Change*

Reliability Statistics

Cronbach's Alpha	N of Items
.812	11

- *Conservation*

Reliability Statistics

Cronbach's Alpha	N of Items
.809	13

Reliabilitas Skala Sikap terhadap Tindakan Gratifikasi

Reliability Statistics

Cronbach's Alpha	N of Items
.891	23



Lampiran 5: Uji Korelasi

Correlations

		JK	Angkatan	Suku Asal	Budaya yang Diinternalisasi	SE/ST	OC/CO	STTGtotal
JK	Pearson Correlation	1	.030	.076	.103	.031	.040	-.045
	Sig. (2-tailed)		.777	.473	.327	.769	.702	.672
	N	92	92	92	92	92	92	92
Angkatan	Pearson Correlation	.030	1	.255*	.079	.009	.034	.055
	Sig. (2-tailed)	.777		.014	.452	.932	.747	.604
	N	92	92	92	92	92	92	92
Suku Asal	Pearson Correlation	.076	.255*	1	.815**	-.003	.076	-.090
	Sig. (2-tailed)	.473	.014		.000	.980	.471	.393
	N	92	92	92	92	92	92	92
Budaya yang Diinternalisasi	Pearson Correlation	.103	.079	.815**	1	-.071	.061	-.127
	Sig. (2-tailed)	.327	.452	.000		.502	.565	.227
	N	92	92	92	92	92	92	92
SE/ST	Pearson Correlation	.031	.009	-.003	-.071	1	.111	.061
	Sig. (2-tailed)	.769	.932	.980	.502		.291	.563
	N	92	92	92	92	92	92	92
OC/CO	Pearson Correlation	.040	.034	.076	.061	.111	1	.225*
	Sig. (2-tailed)	.702	.747	.471	.565	.291		.031
	N	92	92	92	92	92	92	92
STTGtotal	Pearson Correlation	-.045	.055	-.090	-.127	.061	.225*	1
	Sig. (2-tailed)	.672	.604	.393	.227	.563	.031	
	N	92	92	92	92	92	92	92

*. Correlation is significant at the 0.05 level (2-tailed).

** . Correlation is significant at the 0.01 level (2-tailed).



Uji Normalitas

One-Sample Kolmogorov-Smirnov Test

		Unstandardized Residual
N		92
Normal Parameters ^{a,b}	Mean	.0000000
	Std. Deviation	11.43474583
Most Extreme Differences	Absolute	.086
	Positive	.048
	Negative	-.086
Test Statistic		.086
Asymp. Sig. (2-tailed)		.089 ^c

- a. Test distribution is Normal.
- b. Calculated from data.
- c. Lilliefors Significance Correction.

Uji Multikolinearitas

Coefficients^a

Model		Unstandardized Coefficients		Standardized Coefficients	t	Sig.	Collinearity Statistics	
		B	Std. Error	Beta			Tolerance	VIF
1	(Constant)	72.421	2.544		28.473	.000		
	SE/ST	.269	.766	.037	.352	.726	.988	1.013
	OC/CO	2.204	1.038	.221	2.124	.036	.988	1.013

a. Dependent Variable: STTGtotal

Uji Heteroskedastisitas

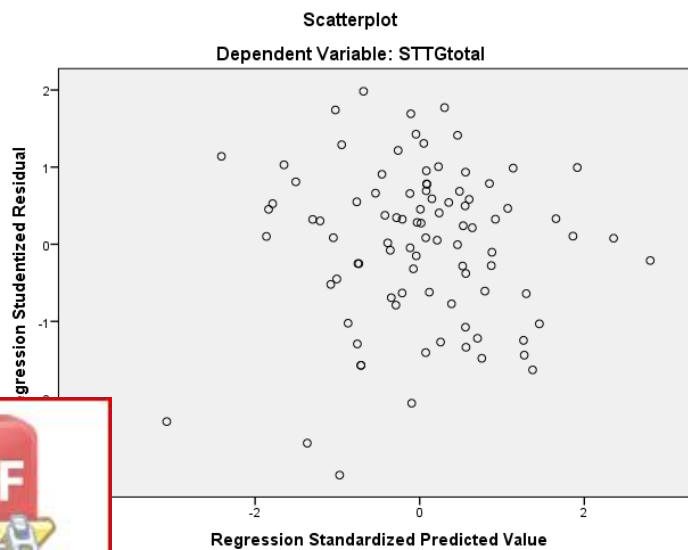

Analisis Regresi Berganda

ANOVA^a

Model		Sum of Squares	df	Mean Square	F	Sig.
1	Regression	649.994	2	324.997	2.431	.094 ^b
	Residual	11898.561	89	133.692		
	Total	12548.554	91			

a. Dependent Variable: STTGtotal

b. Predictors: (Constant), OC/CO, SE/ST

Coefficients^a

Model		Unstandardized Coefficients		Standardized Coefficients	t	Sig.	Collinearity Statistics	
		B	Std. Error	Beta			Tolerance	VIF
1	(Constant)	72.421	2.544		28.473	.000		
	SE/ST	.269	.766	.037	.352	.726	.988	1.013
	OC/CO	2.204	1.038	.221	2.124	.036	.988	1.013

a. Dependent Variable: STTGtotal

